

# NOTICE DE MONTAGE

## CABINE HYDRO 2 PORTES COULISSANTES

### IMPÉRATIF!

- VEILLEZ À CONSERVER CE DOCUMENT POUR TOUTE RÉCLAMATION OU DEMANDE DE PIÈCES DÉTACHÉES
- LISEZ ATTENTIVEMENT LA NOTICE AVANT DE PROCÉDER AU MONTAGE DU PRODUIT
- L'INSTALLATION UNE FOIS RÉALISÉE DOIT PERMETTRE UN ACCÈS À TOUTES LES CONNEXIONS HYDRAULIQUES



**SUMATRA**  
701451

### GÉNÉRALITÉS :

- Lisez attentivement la notice.
- Travaillez à deux de préférence.
- Pression de 3 bars requise pour le bon fonctionnement des buses.
- Resserrez toutes les connexions hydrauliques avant mise en service et quelques semaines après le montage.
- Avant toute intervention sur le réseau: coupez l'alimentation d'eau.
- Assurez-vous de disposer d'une alimentation d'eau chaude et froide en Ø16 mm.
- Assurez-vous de disposer d'une évacuation des eaux usées conforme Ø 40 mm.
- Assurez-vous de disposer d'une production d'eau chaude pourvue d'un ballon de réserve.
  
- Vérifiez que vous avez bien trois colis et que leur contenu correspond à la liste ci dessous.

### DANS LES COLIS VOUS TROUVEREZ :

#### CARTON 1 :

- 1** - 2 portes verre coulissantes
- 2** - 1 miroir et ses fixations
- 3** - 2 poignées complètes
- 4** - 2 ensemble montant et vitre façade.
- 5** - 2 joints lèvres à clipper sur les portes
- 6** - 1 sachet avec 8 roulettes complètes et 8 platines chromées.
- 7** - 1 sachet comprenant 30 vis et 1 foret

#### CARTON 2 :

- 8** - 2 fonds thermoformés avec rangements, buses intégrées, mitigeur.

#### CARTON 3 :

- 9** - 1 receveur sur vérins réglables, avec bonde Ø 90 mm.
- 10** - 1 barre de douche, avec douchette anticalcaire 5 fonctions, 1 flexible double agrafage de 1,20 m avec ses joints et 1 raccord d'alimentation.
- 11** - 2 traverses circulaires.
- 12** - 1 coiffe
- 13** - 1 douche zénithale avec 1 écrou, 1 joint et 1 coude de raccordement.
- 14** - 1 écrou, 1 joint, 2 rondelles et 2 vis pour la fixation de la barre de douche.
- 15** - 1 sachet de boulons et rondelles.

#### CARTON 4 :

- 16** - 1 caillebotis bois

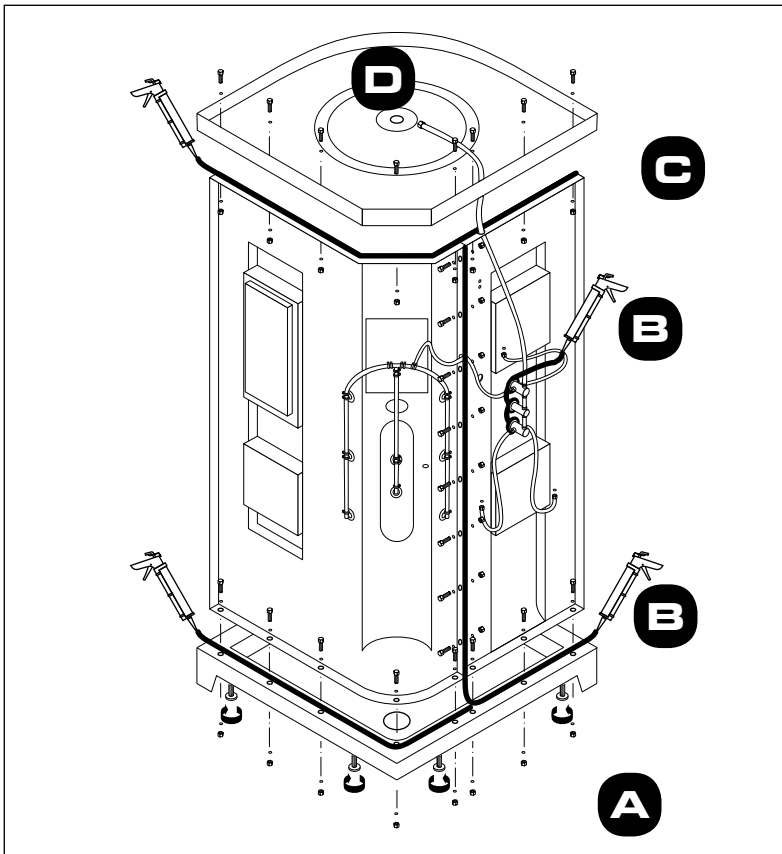

**A** - Après avoir déterminé l'emplacement de votre cabine intégrale, positionnez le receveur et au besoin réglez l'aplomb à l'aide des vérins réglables. Retirez les films de protection sur le receveur et les fonds thermoformés.

**B** - Disposez un cordon de silicone à la jonction entre le receveur et le fond, ainsi qu'entre les deux panneaux de fond verticaux, et la coiffe, après les avoir nettoyés. Faites de même entre la robinetterie et le fond thermoformé afin d'assurer l'étanchéité entre ces deux éléments.

**C** - Positionnez à 2 personnes les fonds sur le receveur et boulonnez l'ensemble. Procédez de même pour la coiffe.

**D** - Vissez la douchette zénithale au travers de la coiffe et raccordez-la à la durit.

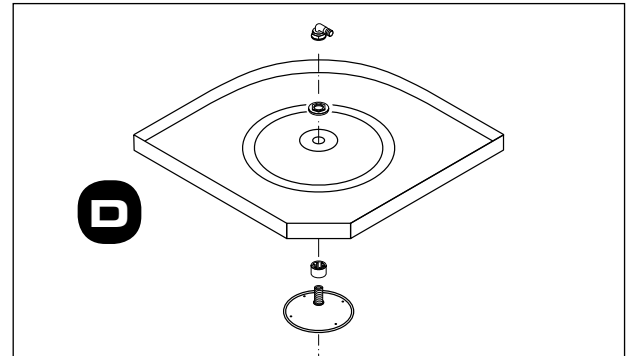

**E** - Fixez la barre de douche sur le fond thermoformé à l'aide des vis et rondelles fournies.

**F** - Vissez le flexible de douche sur la barre sans oublier le joint d'étanchéité.

**G** - Au dos de la cabine, vissez l'écrou (1) sur l'entrée de la barre de douche. Vissez ensuite le coude de raccordement (2) sur ce dernier en veillant à ne pas oublier le joint d'étanchéité. Raccordez la durit en serrant le collier à l'aide d'un tourne vis ou d'une clef à pipe (3).

**H** - Raccordez la durit d'alimentation des buses au mitigeur en passant comme indiqué sur le schéma (4), puis raccordez l'eau chaude (point rouge) et l'eau froide (point bleu) (5) à cette étape ou en fin de montage.

**I** - Vissez le miroir.

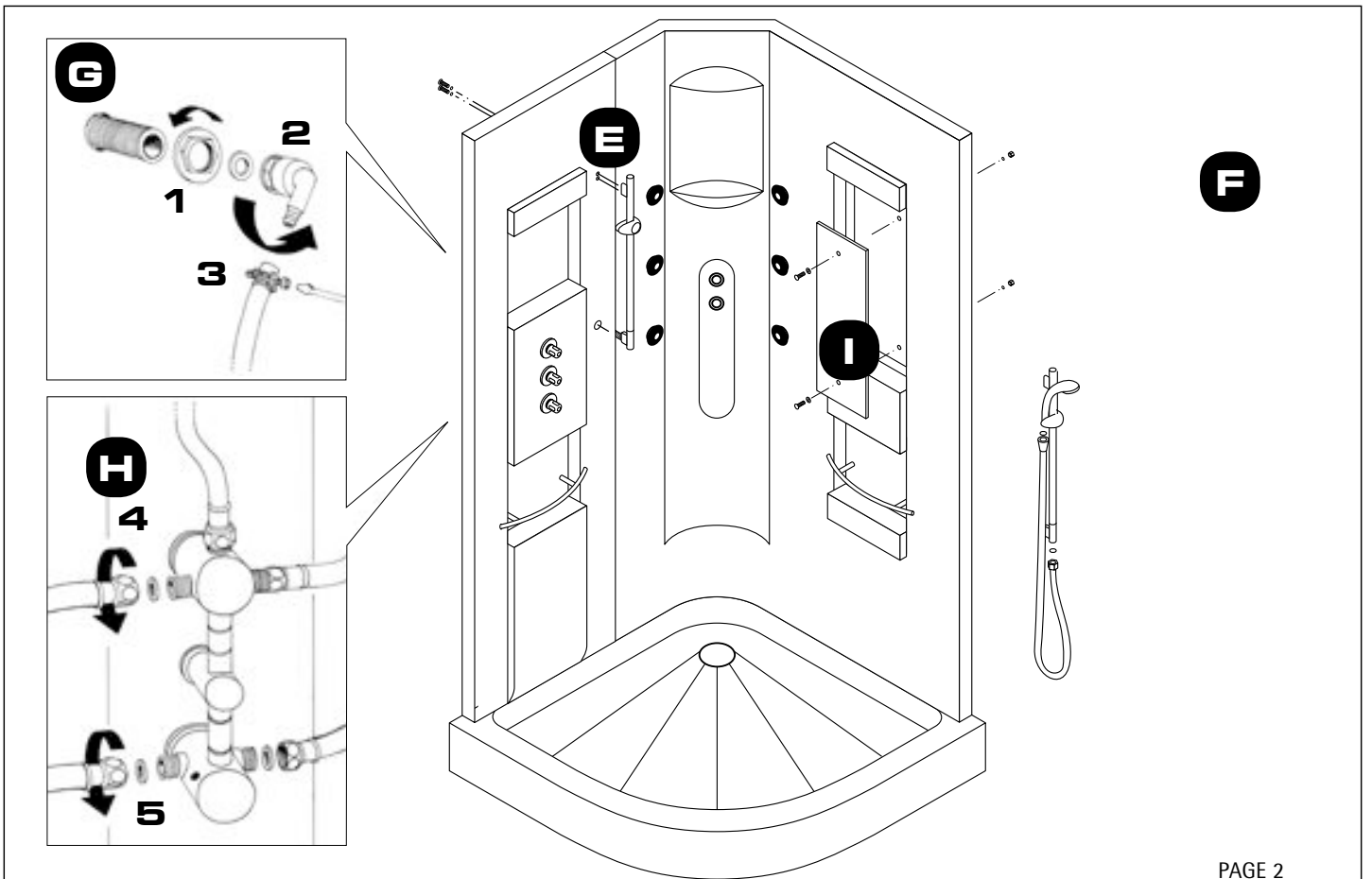

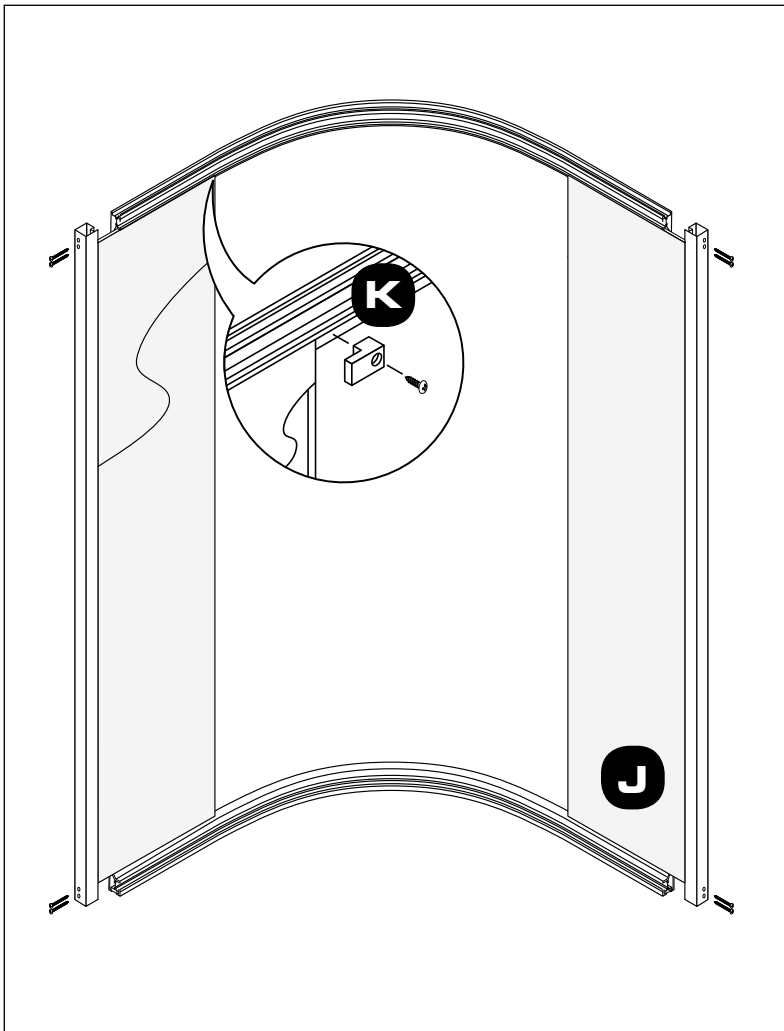

Pour cette phase du montage,  
travaillez à deux et à terre.

**J** - Présentez les paroi-fixes en verre sur les traverses.  
Assemblez les montants et traverses à l'aide des vis 3 x 43 mm.

**K** - Vissez les platines de fixation chromées avec les vis 3 x 15 mm, afin de bloquer les parois de verre.

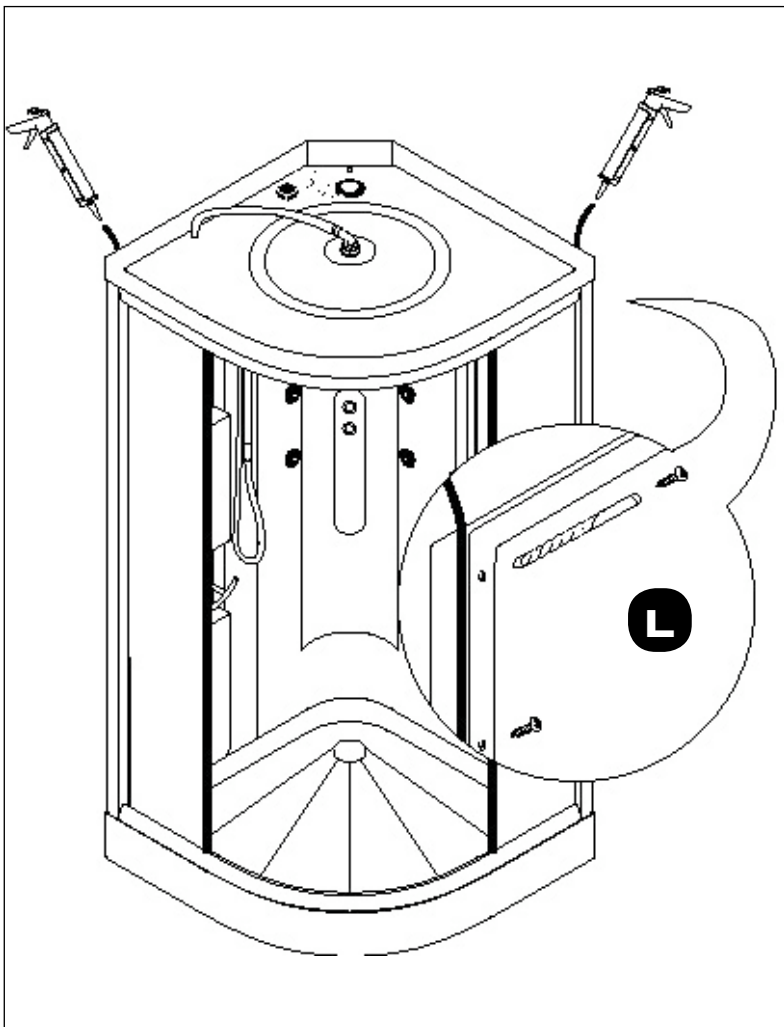

**L** - Positionnez l'ensemble sur le receveur. Percez les montants au travers des trous situés dans les fonds, puis vissez-les, après avoir déposé un cordon de silicone entre les deux. Faites attention à ce que les fonds thermoformés soient bien d'aplomb.

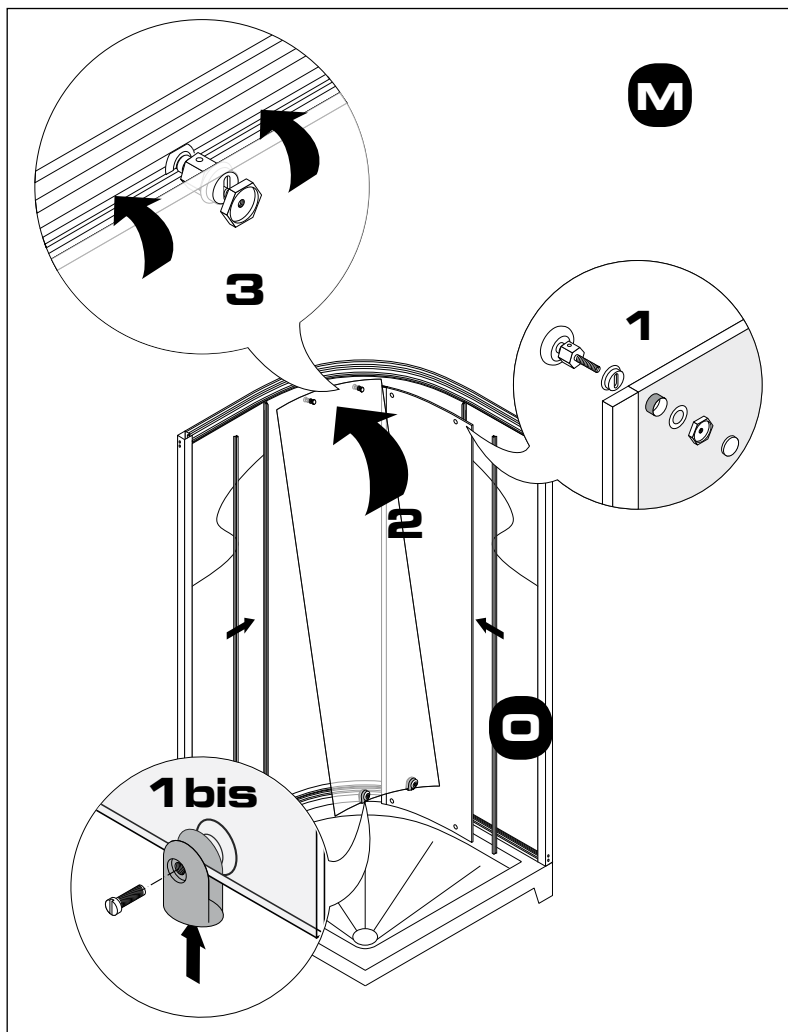

**M - 1** / Assemblez sans serrer les roulettes supérieures sur les 2 portes coulissantes. Attention, les roulettes sont montées sur un axe à rotule pour obtenir un guidage parfait dans les courbes, il est important de respecter l'orientation des pièces, comme représenté dans la bulle (de façon à ce que la roulette pivote sur l'axe horizontal).

**2** / Positionnez-vous à l'intérieur de la cabine. Présentez la porte coulissante inclinée vers la traverse supérieure.

**3** / insérer les roulettes dans la traverse supérieure. Monter les roulettes du bas et les insérer dans la traverse inférieure sans les bloquer.

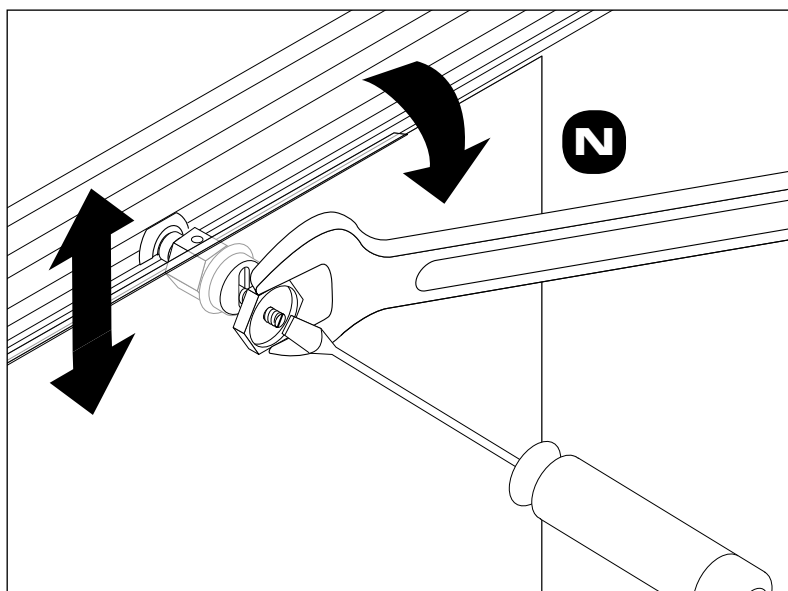

**N** - Fermez les deux portes (contact du joint magnétique). positionnez-les d'aplomb à l'aide d'un niveau à bulle. Bloquez les roulettes hautes à l'aide d'un tournevis plat et d'une clef plate. (Le tournevis doit maintenir l'axe de la roulette)

Procédez de la même manière pour les roulettes du bas.

Vérifiez le bon fonctionnement des portes, celles-ci ne doivent ni forcer, ni présenter de jeux excessifs lors de leur fonctionnement.

Le cas échéant, affinez le réglage.

**O** - Découpez à mesure le joint lèvres transparent et clipsez le sur la tranche du verre coulissant, la lèvre vers l'extérieur.

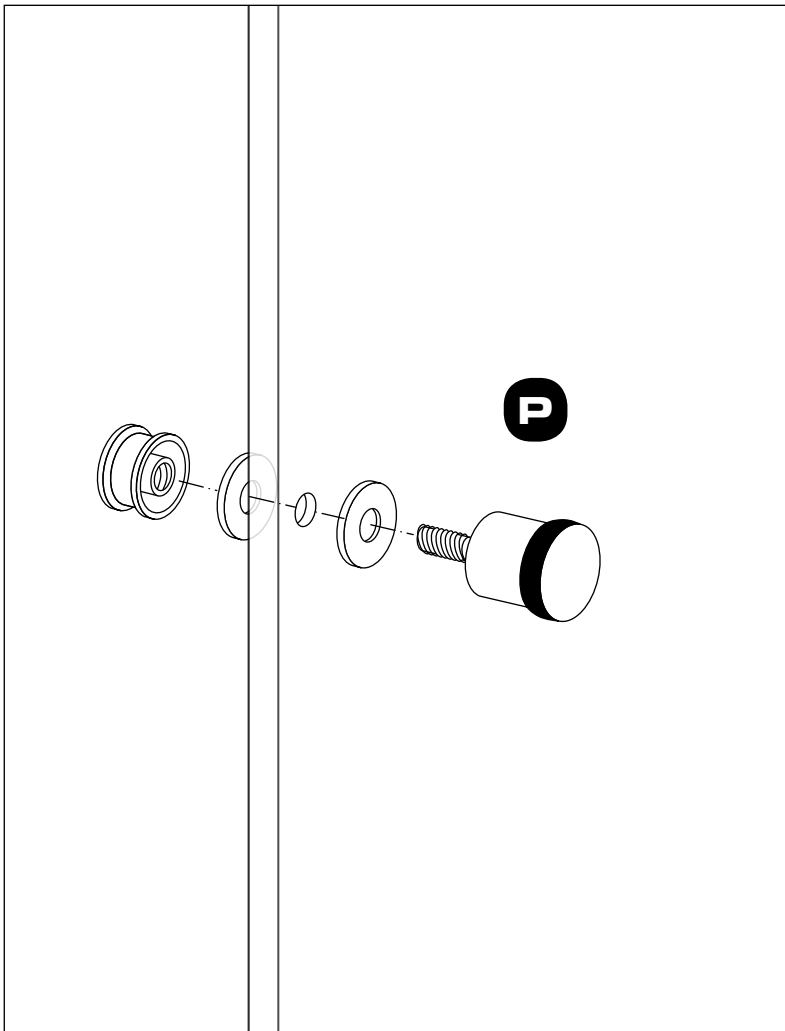

**P** - Vissez les poignées au travers des trous percés à cet effet dans les portes coulissantes

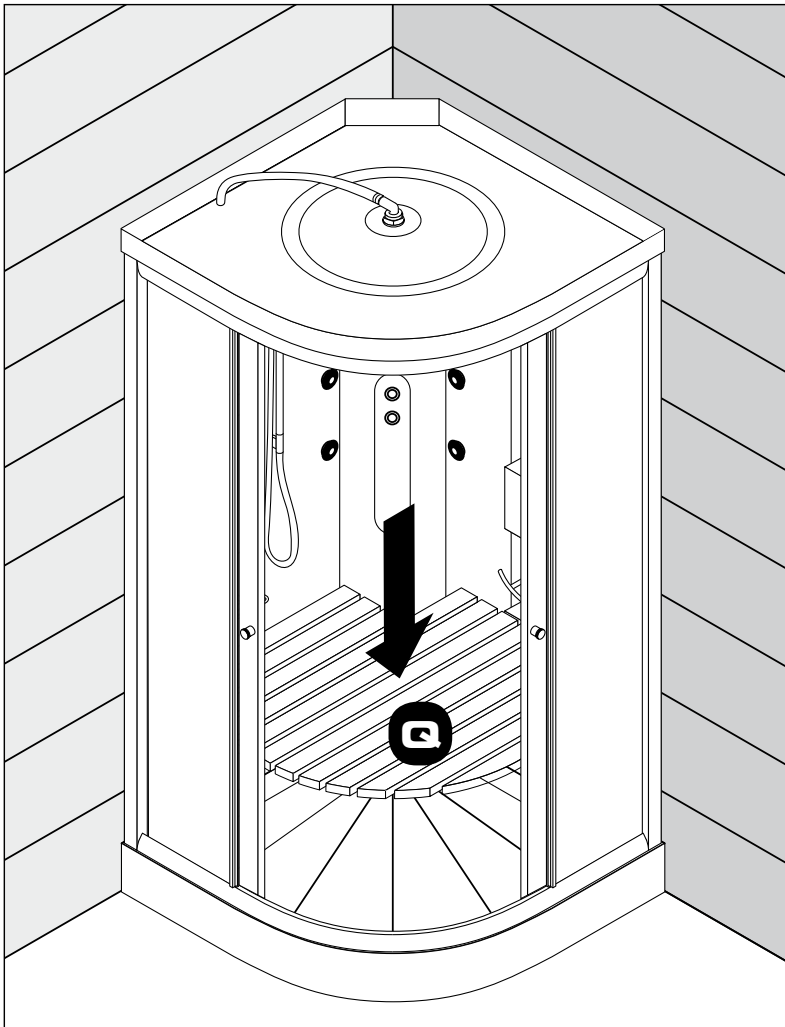

**Q** - Placez le caillebotis à sa place.  
Disposez définitivement la cabine à l'endroit prévu.  
Raccordez l'évacuation.

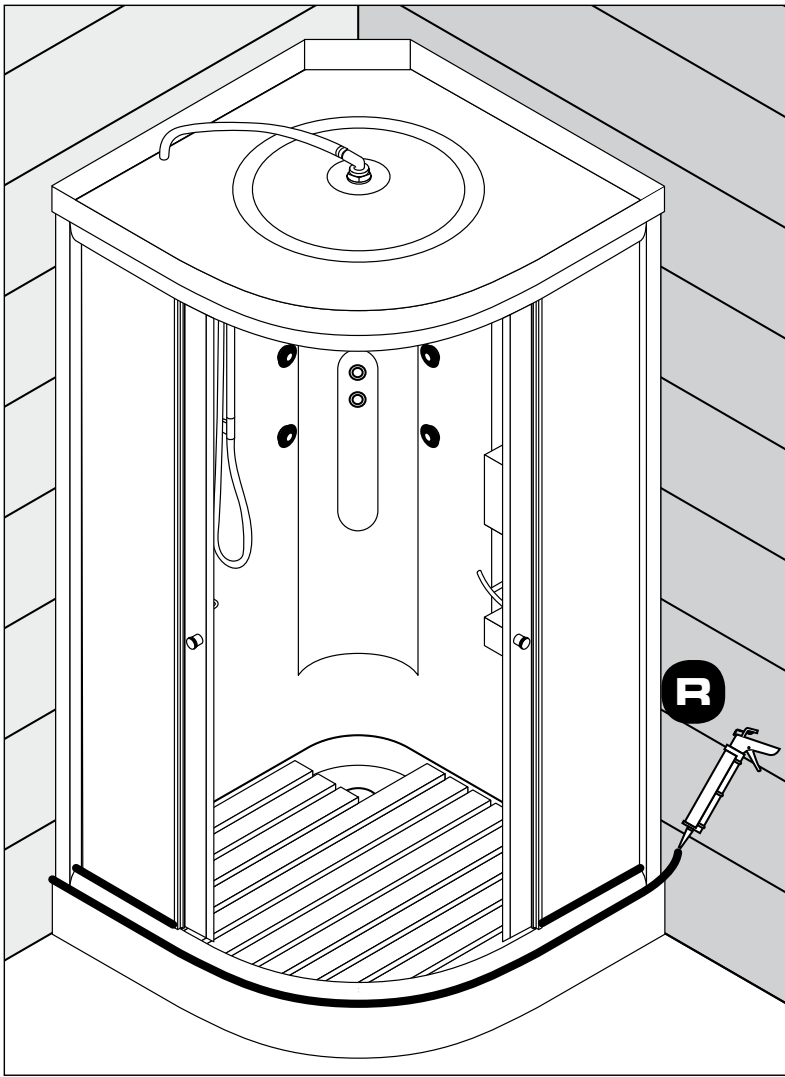

**R** - Disposez un cordon de silicone de la longueur des verres, sur les traverses basses.

Pour garantir une étanchéité totale, siliconez la cabine uniquement à l'extérieur le long des profilés y compris au dos du fond.

Patiencez 24 heures avant de mettre votre cabine en eau, le temps que le silicone soit bien pris.

Raccordez le flexible d'évacuation.

Après quelques semaines, vérifiez l'étanchéité de tous les raccords.

## CABINE HYDRO

### FONCTIONNEMENT DES COMMANDES HYDRAULIQUES

 : Inverseur selon modèle (douchette / douche zénithale / buses hydromassantes).

 : Débit.

 : Réglage de la température d'eau.

### RÉGLAGES HYDRAULIQUES

**AVANT TOUTE INTERVENTION, COUPEZ VOTRE ALIMENTATION EN EAU.**

Pour éviter tout risque de brûlure, nous vous conseillons de vérifier la conformité du montage du mitigeur thermostatique, selon les informations ci dessous :

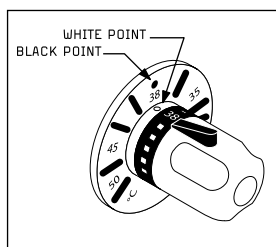

Vérifiez que le point blanc situé sur la bague en plastique noir soit parfaitement en face du point noir et du repère 38 °C figurant sur la platine chromée.

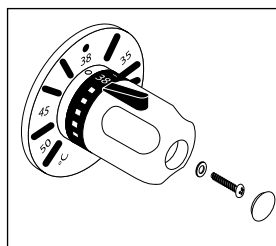

Dans le cas contraire, ôtez le cache-vis chromé situé à l'extrémité du bouton, à l'aide d'un tournevis. Dévissez la vis centrale. Retirez le bouton ainsi que la bague noire graduée.

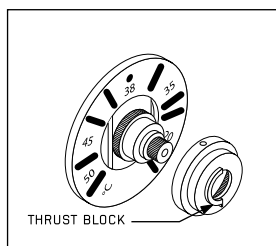

Retirez la bague plastique et repositionnez là comme sur le schéma ci-contre. La butée doit être positionnée sur la gauche.

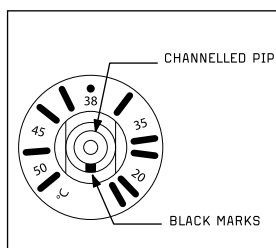

Étalonnage de la température :

Le réglage d'usine est représenté par deux marques noires sur le bas de la tige et du corps. Ces repères doivent être alignés. Pour modifier cet étalonnage, tournez la tige cannelée de manière à obtenir la température de 38 °C, que vous aurez vérifié à l'aide d'un thermomètre. Remontez l'ensemble comme expliqué ci-dessus.

### ENTRETIEN DE LA CARTOUCHE MITIGEUR THERMOSTATIQUE

**AVANT TOUTE INTERVENTION, COUPEZ VOTRE ALIMENTATION EN EAU.**

Après un délai d'utilisation, vous pouvez rencontrer des variations de débit d'eau ou de température, défauts provoqués par les sédiments calcaires. Il convient alors de nettoyer votre cartouche.

Si nécessité, dévissez la bague chromée et l'enlever tout en appuyant sur le bouton rouge. Retirez la platine chromée graduée, puis, à l'aide d'un tournevis plat, dévissez la vis pointeau située sur le bas du mitigeur. Tirez sur la tige cannelée jusqu'à retirer la cartouche.

Laissez-la pendant une nuit entière dans une solution anti-tartre ou du vinaigre.

Procédez à l'inverse pour remonter

# ÉCLATÉ DE CABINE

CABINE HYDRO 2 PORTES COULISSANTES

SUMATRA 701 451

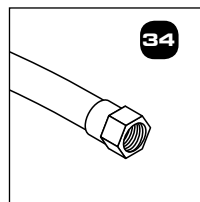
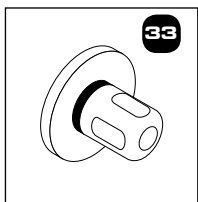
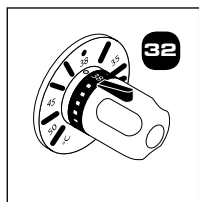
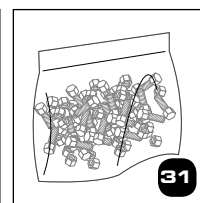
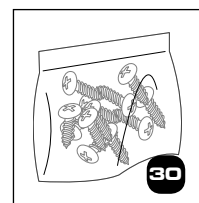
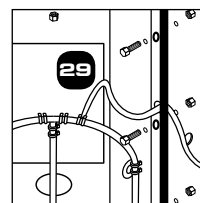
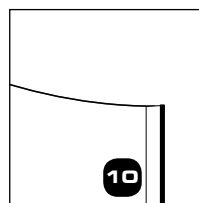
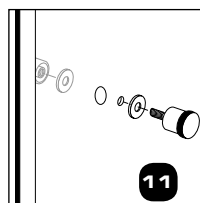
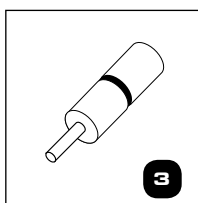
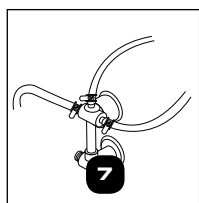
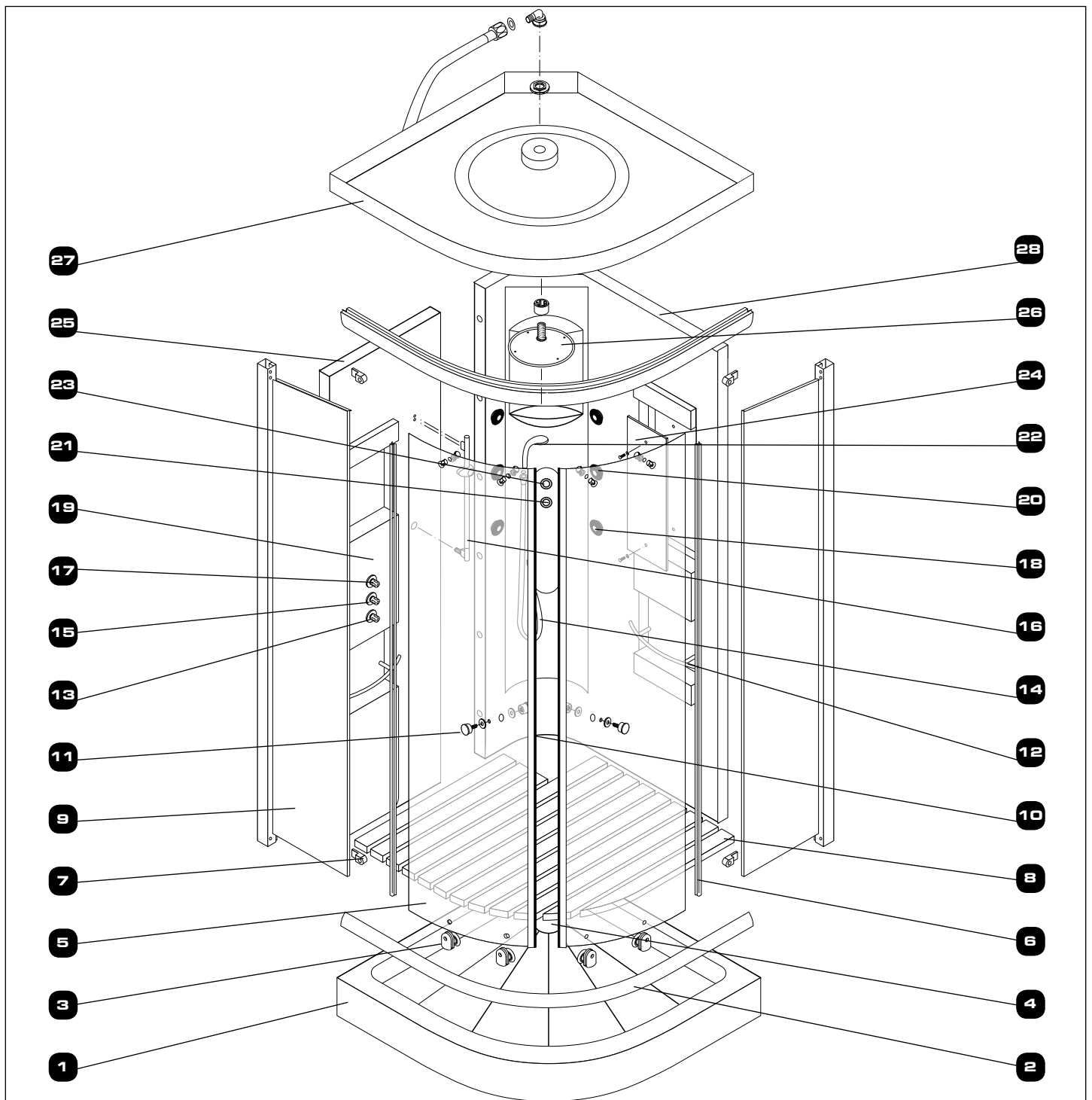



N°	QTÉ	DÉSIGNATION	N° CODE
<b>1</b>	1	Receveur sur vérins réglables.	701451 - B
<b>2</b>	1	Jeux de traverses circulaires chromées.	701064 - A
<b>3</b>	4	Roulette de porte métal.	701451 - L
<b>3</b>	4	Roulette de porte corps plastique.	702966 - AD
<b>4</b>	1	Bonde 90 mm avec siphon.	701879 - B
<b>5</b>	2	Porte verre coulissante.	701451 - D
<b>6</b>	2	Joint vertical clipsable.	700823 - H
<b>7</b>	4	Set de butées chromées.	700960 - I
<b>8</b>	1	Caillebotis.	701451 - 4
<b>9</b>	2	Paroi fixe verre.	701451 - C
<b>10</b>	2	Joint magnétique noir.	700823 - T
<b>11</b>	2	Poignée de porte chromée.	700917 - A
<b>12</b>	2	Barres de rangement.	701451 - K
<b>13</b>	1	Cartouche thermostatique.	700960 - R
<b>14</b>	1	Flexible.	700917 - J
<b>15</b>	1	Tête de vanne de débit.	701451 - O
<b>16</b>	1	Barre de douche Chromée.	704354 - A
<b>17</b>	1	Cartouche inverseur.	700960 - S
<b>18</b>	2	Buse orientable GM 1 voie.	700917 - V
<b>19</b>	1	Mitigeur thermostatique complet 3 voies.	701451 - G
<b>20</b>	4	Buse orientable GM 2 voies.	700823 - E
<b>21</b>	1	Buse orientable chromée 1 voie.	701451 - M
<b>22</b>	1	Douchette.	700960 - E
<b>23</b>	1	Buse orientable chromée 2 voies.	701781 - M
<b>24</b>	1	Miroir et fixations.	701451 - A
<b>25</b>	1	Petit fond thermoformé.	701451 - F
<b>26</b>	1	Douchette zénithale.	701451 - I
<b>27</b>	1	Coiffe.	701927 - G
<b>28</b>	1	Grand fond thermoformé.	701927 - D
<b>29</b>		Tuyau de distribution.	700917 - R
<b>30</b>	1	Sachet de visserie et accessoires.	700823 - L
<b>31</b>	1	Sachet de boulons et accessoires.	700823 - K
<b>32</b>	1	Croisillon robinet thermostatique.	701781 - S
<b>33</b>	1	Croisillon robinet inverseur / débit.	701781 - R
<b>34</b>	1	Durit sertie.	700917 - X

## AVERTISSEMENTS:

Vérifiez impérativement le bon fonctionnement hydraulique de votre cabine intégrale avant sa mise en place définitive:

- 1) Resserrez tous les colliers et tous les flexibles.
- 2) Siliconez tous les assemblages et têtes de vis.
- 3) Alimentez en eau progressivement votre cabine intégrale.
- 4) Testez le bon fonctionnement du mitigeur thermostatique (selon modèle).
- 5) Vérifiez le bon fonctionnement des buses hydromassantes et de la pomme de douche haute (selon modèle).
- 6) Mettez en eau avant toute installation définitive.

## GARANTIE:

### GARANTIE & SERVICE APRES-VENTE – PRODUIT À MONTER SOI-MÊME

**ATTENTION :**  
**CONSERVER TOUT DOCUMENT OFFICIEL D'ACHAT**  
**(REMISE FISCALE, BORDEREAU DE LIVRAISON, FACTURE ETC.)**

- 1) La cabine est garantie pour une période de deux ans à partir de la date d'achat, prouvé par un document officiel qui mentionne le nom du revendeur et la date à laquelle a été effectuée la vente.
- 2) La garantie sera appliquée par la substitution des pièces défectueuses à l'origine en cas de vice de fabrication.
- 3) Ne sont pas couvertes par la garantie toutes les pièces devenues défectueuses à cause de négligence, d'usage impropre du produit, de mauvaise installation (sans avoir suivi les instructions de montage), de mauvaise manipulation, de dommages causés pendant le transport c'est à dire les dommages ne relevant pas d'un problème de fabrication.
- 4) Toute inobservation des conditions d'utilisation d'installation et d'entretien objet de la présente notice constitue une cause d'exonération des garanties légales et conventionnelles et exonère en outre le fournisseur des dommages/incidents de toute nature.

La garantie s'exerce au domicile du client ou du revendeur, coût de transport et de démontage/montage à la charge du client.  
Dans le cas d'une intervention à domicile, l'utilisateur est tenu de payer les dépenses au service d'assistance.  
Toute demande d'assistance après-vente, s'effectue :

Par Téléphone au : +33(0)2 47 42 72 30  
Par fax : +33(0)2 47 42 72 28  
Par Courriel (E-mail) : sav.cabines@gelcodesign.fr  
Par internet site : www.sav.gelco.fr

Il vous sera demandé :

- le NOM de votre PRODUIT (cf facture d'achat ou ticket de caisse)
- Sa DATE D'ACHAT (cf facture d'achat ou ticket de caisse)
- Sa DATE D'INSTALLATION (par vous même ou selon la facture de l'installateur)

Documents à avoir avec vous prioritairement :

- NOTICE DE MONTAGE fournie avec votre produit.
- LA NATURE DU DÉFAUT (vous pouvez vous aider de la liste des pièces de rechange inclus à la notice)
- votre ADRESSE COMPLÈTE
- votre NUMÉRO DE TÉLÉPHONE
- votre courriel (E-mail)