

ILLIADE - OCEAN

704251

INSTRUCTIONS DE MONTAGE – PIÈCES DE RECHANGE
MOUNTING INSTRUCTIONS – SPARE PARTS
MONTAGE-ANLEITUNG – ERSATZTEILE

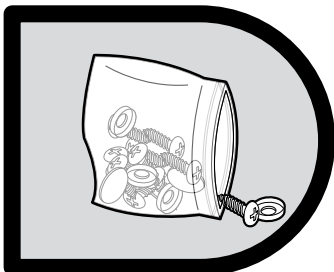

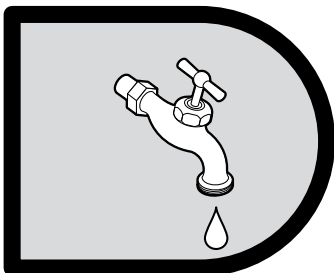
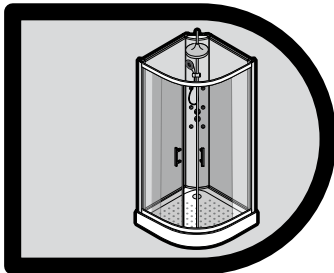
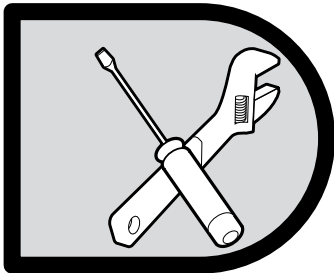
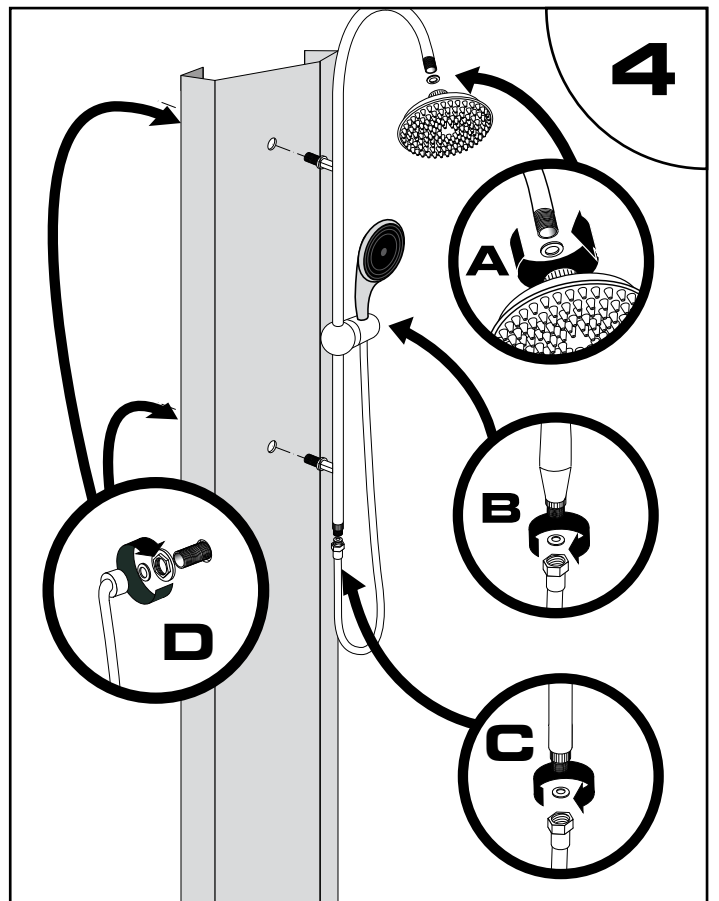
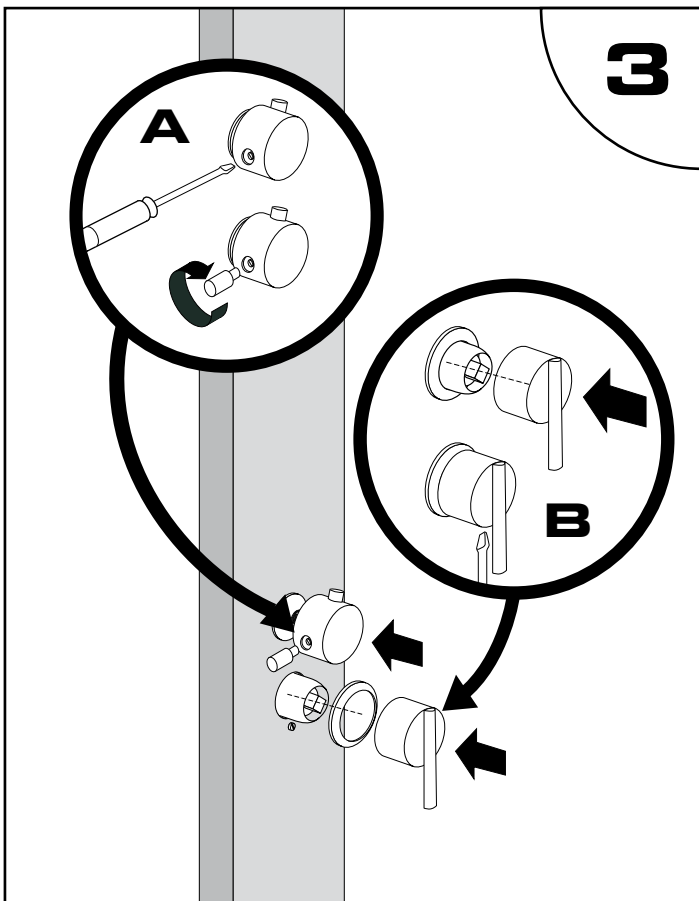
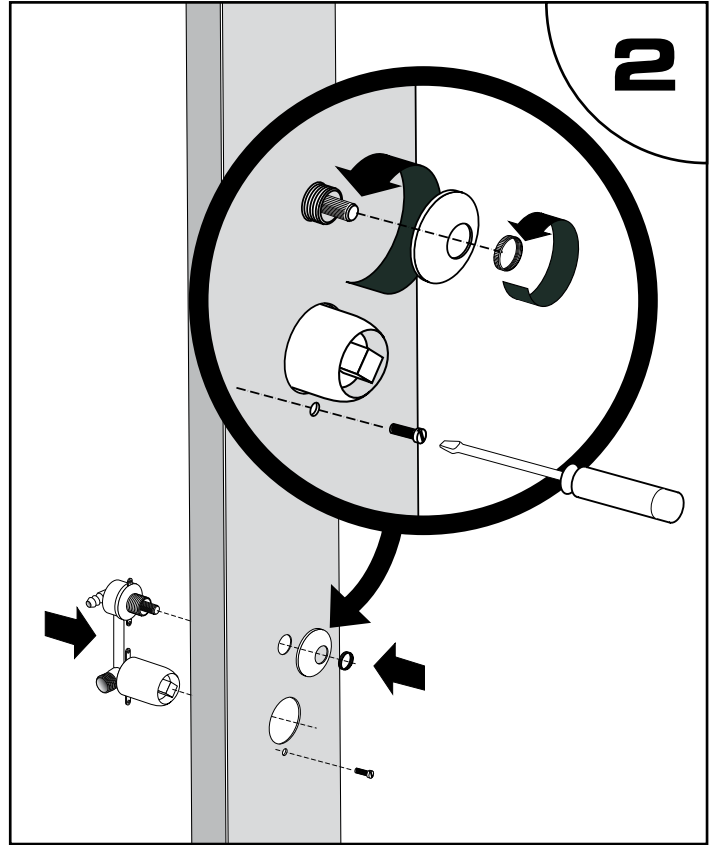
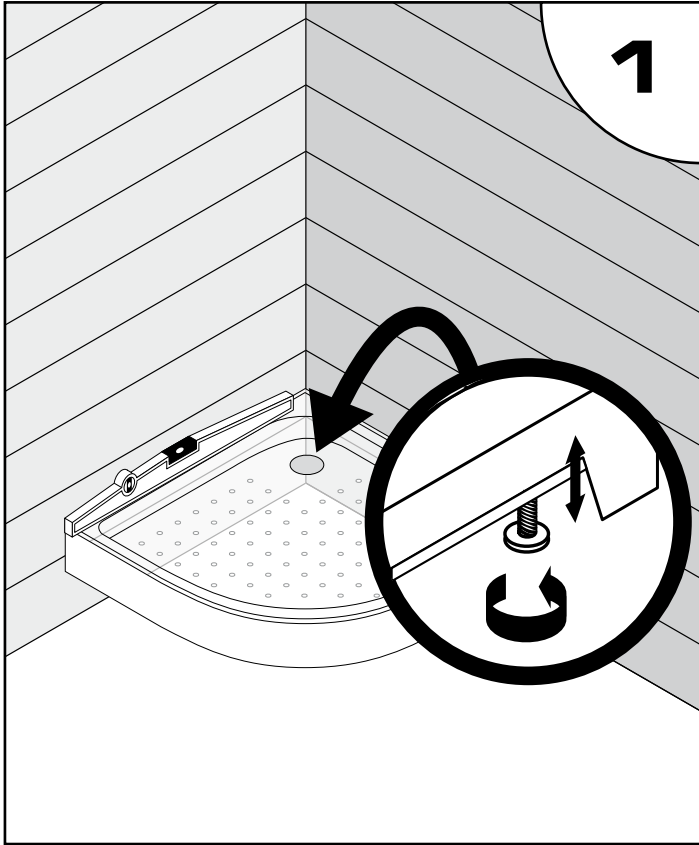
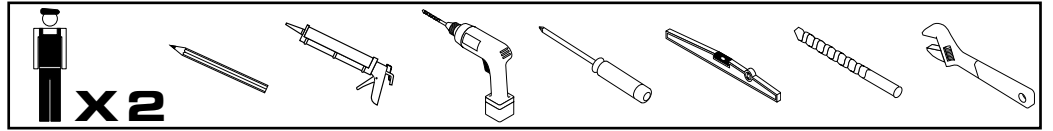
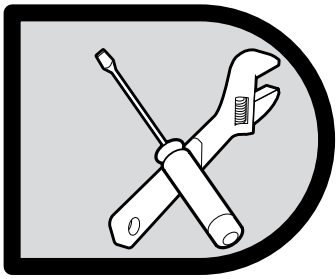

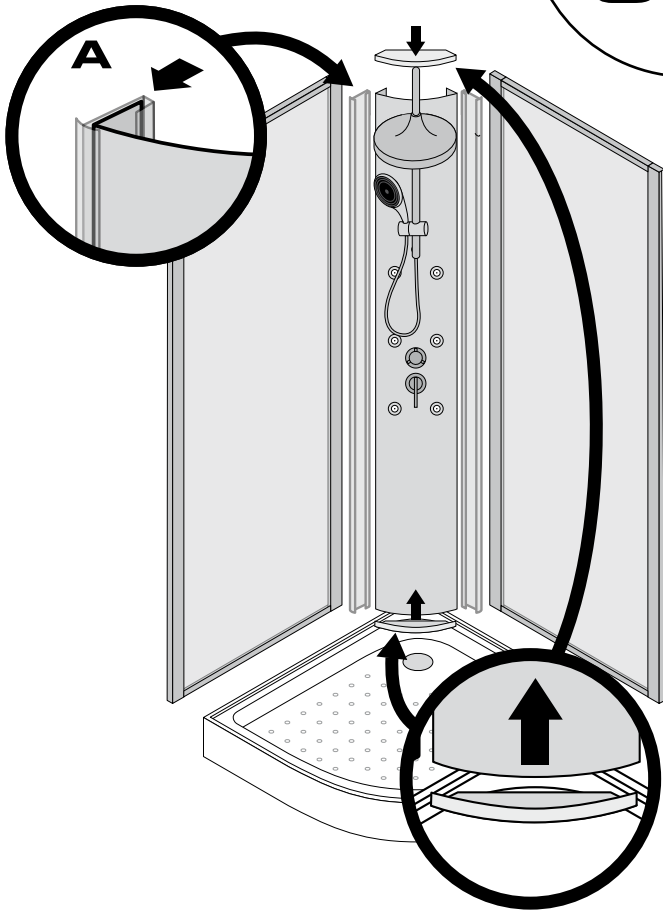

5



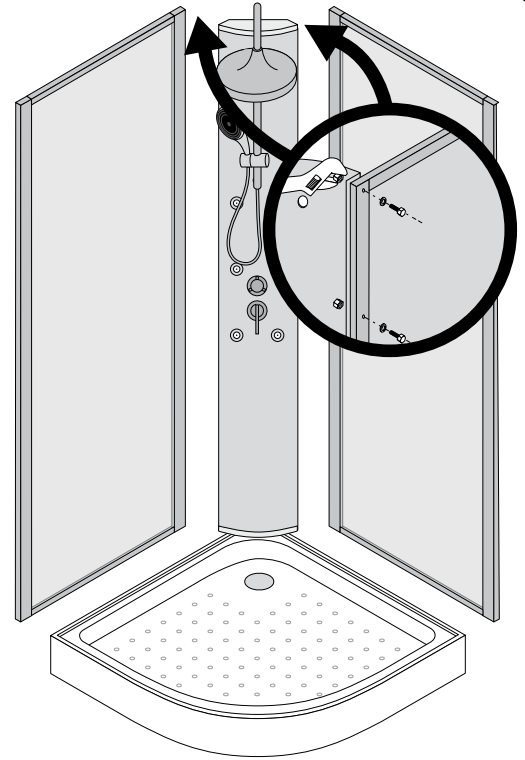

6

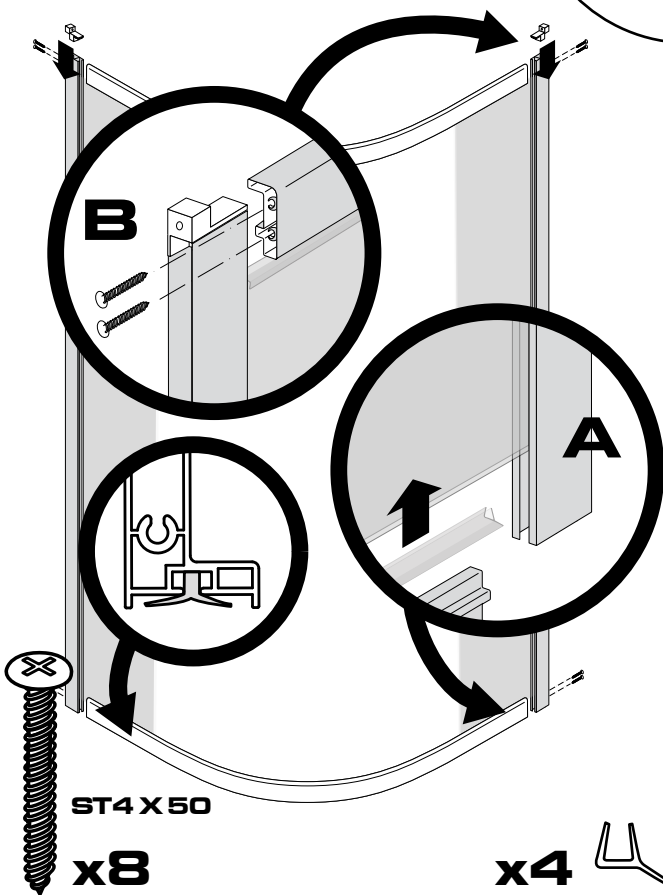

 M4 X 20
 x12

7





 ST4 X 50
x8

x4 

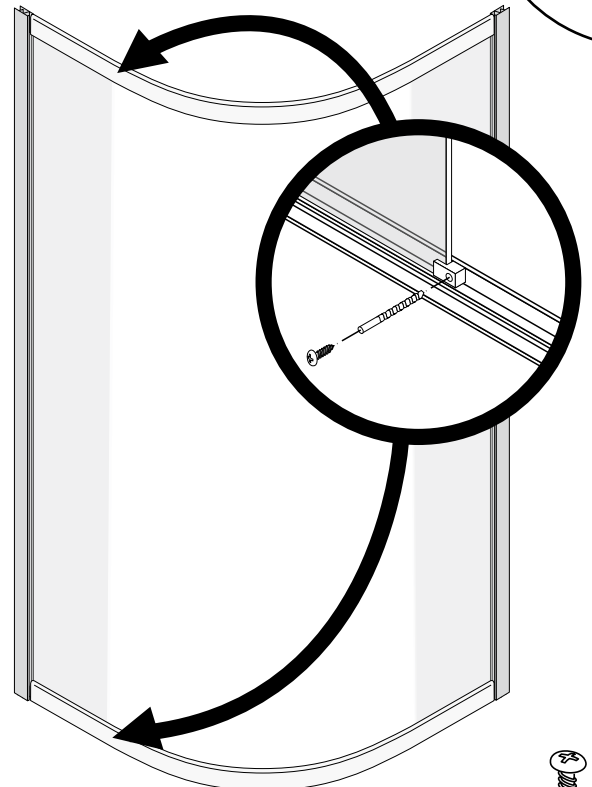
8



 ST4 X 12
x4 

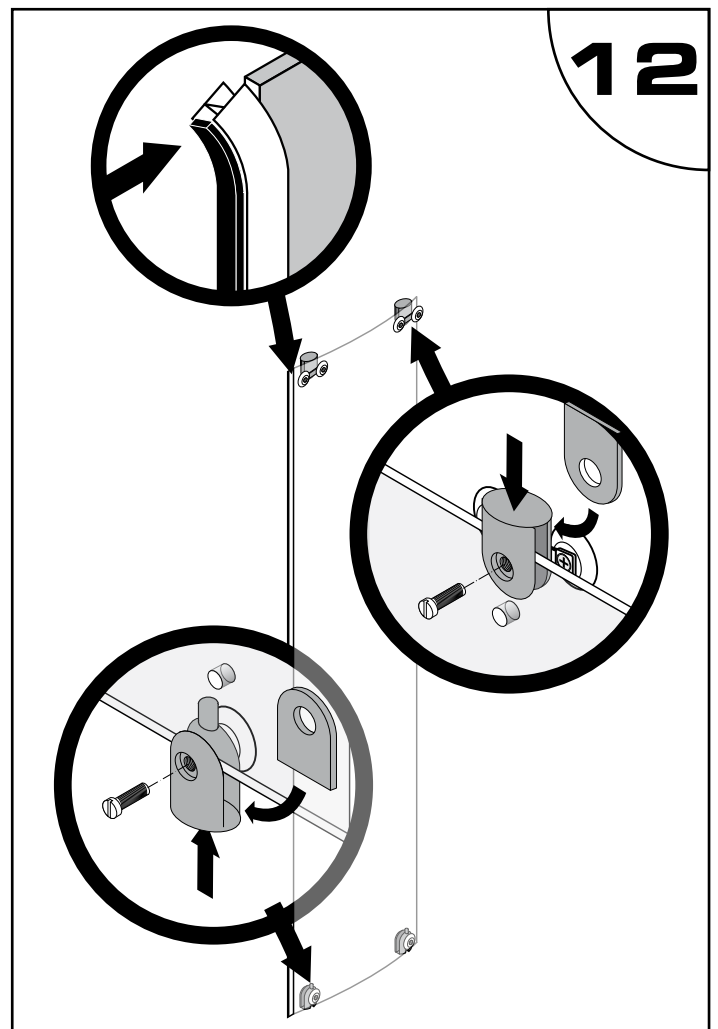
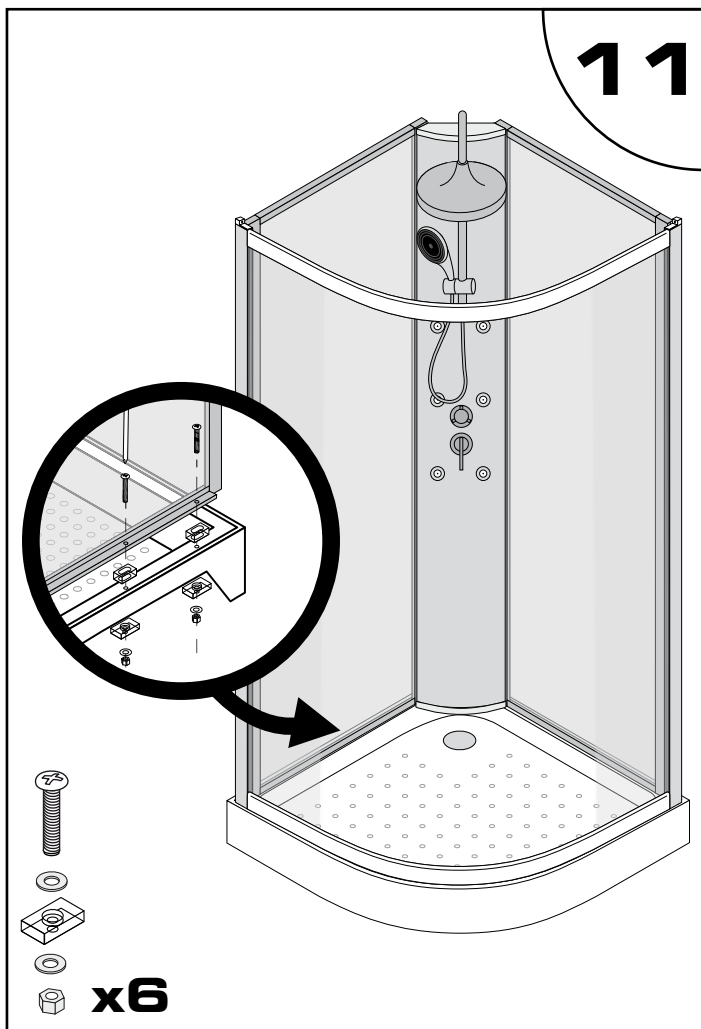
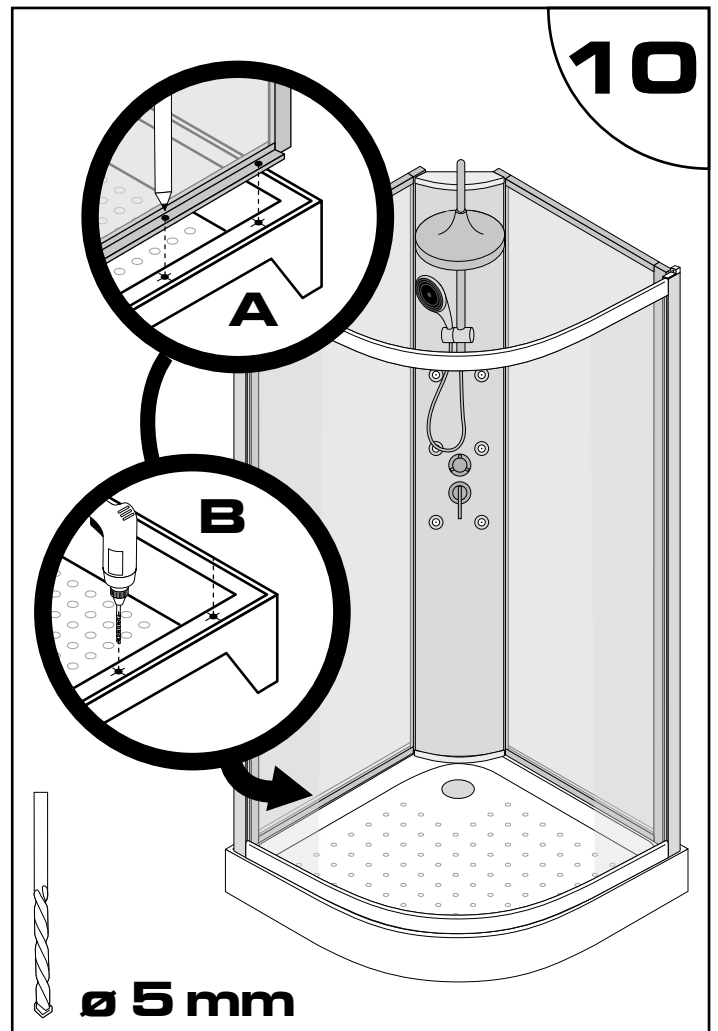
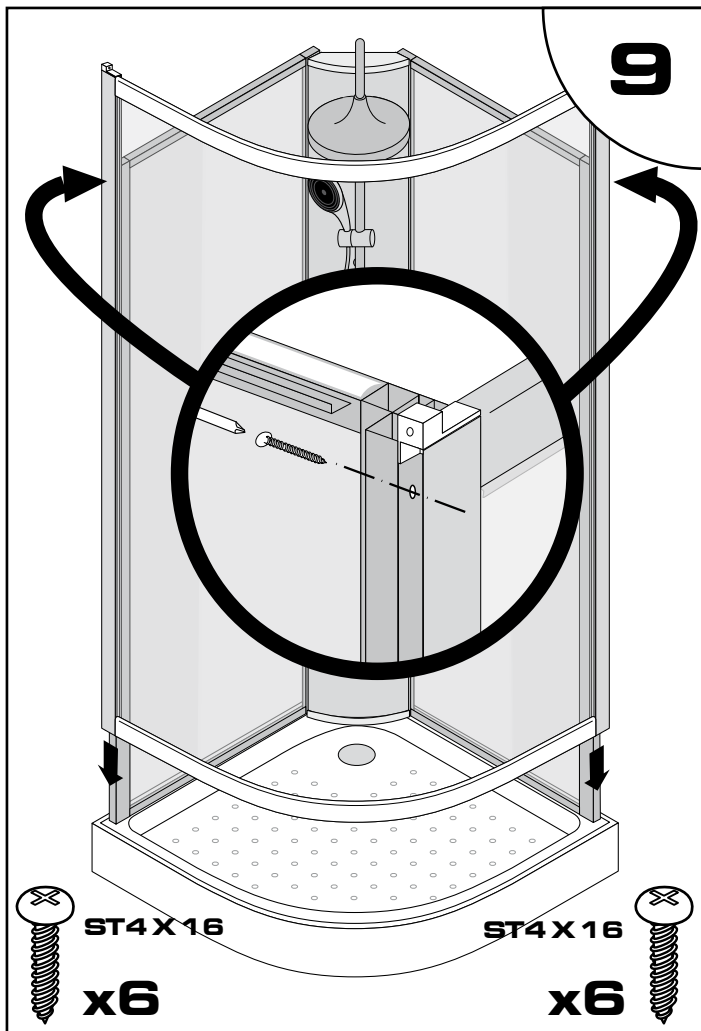

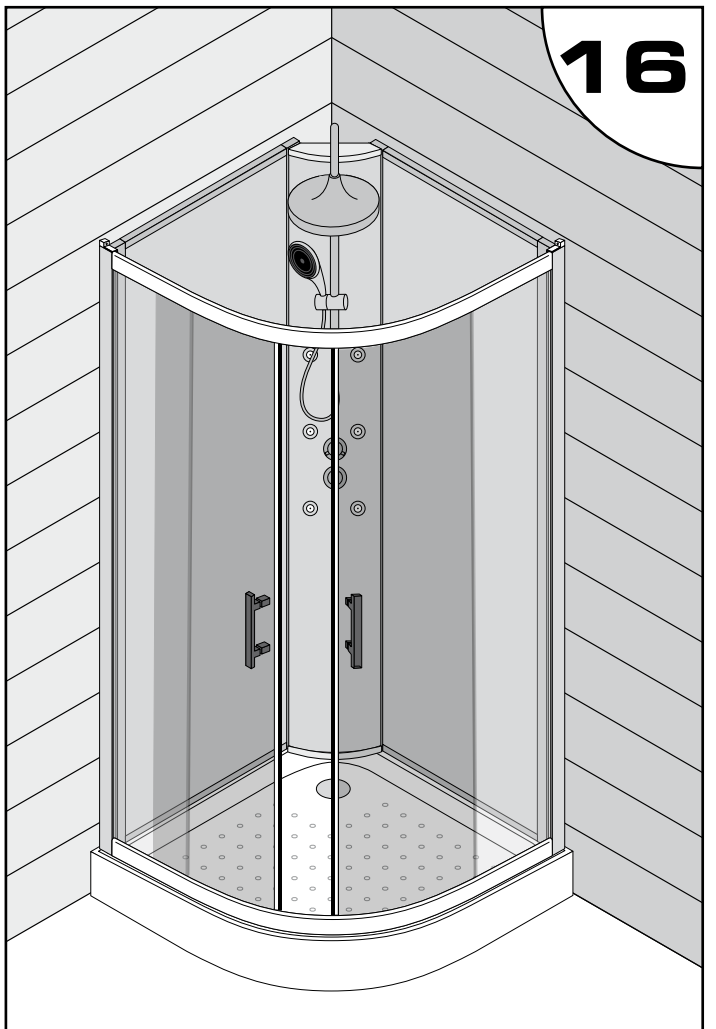
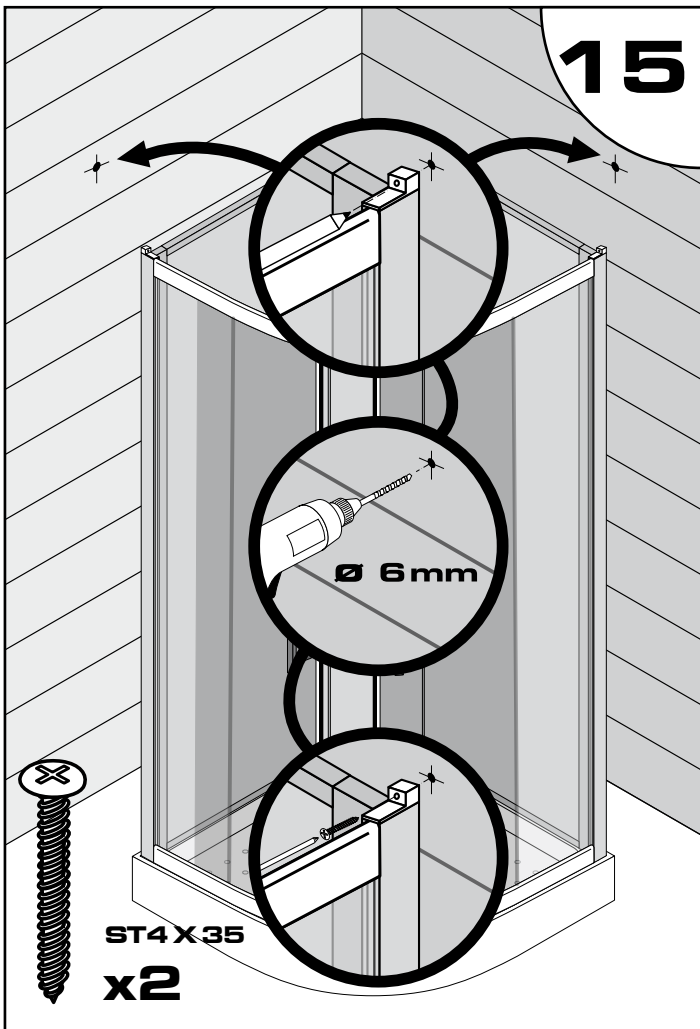
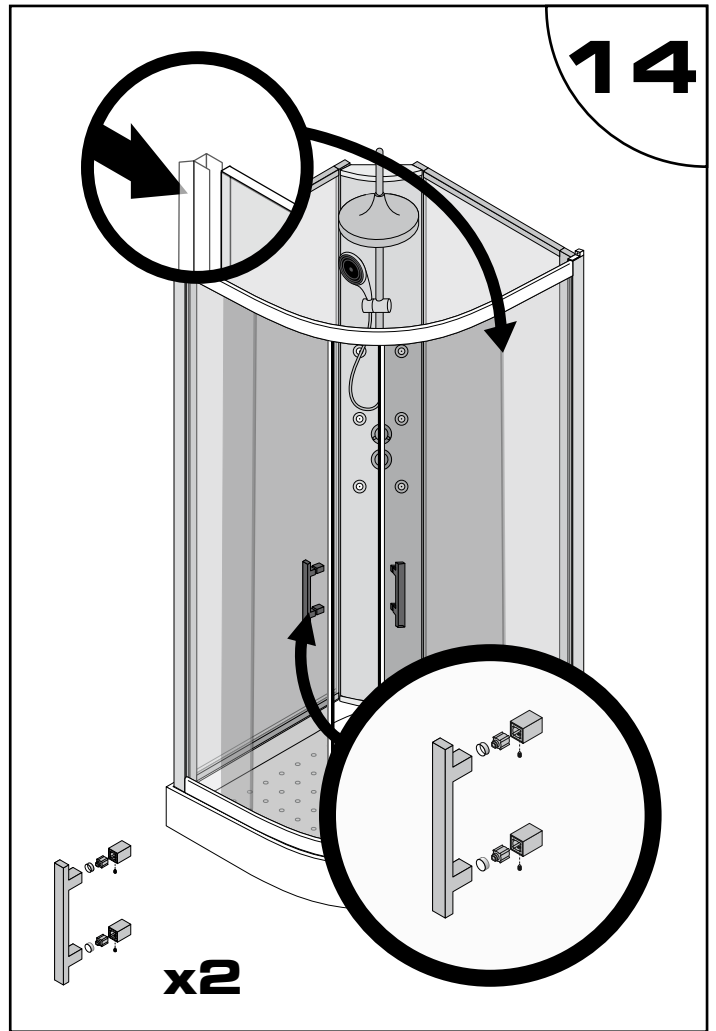
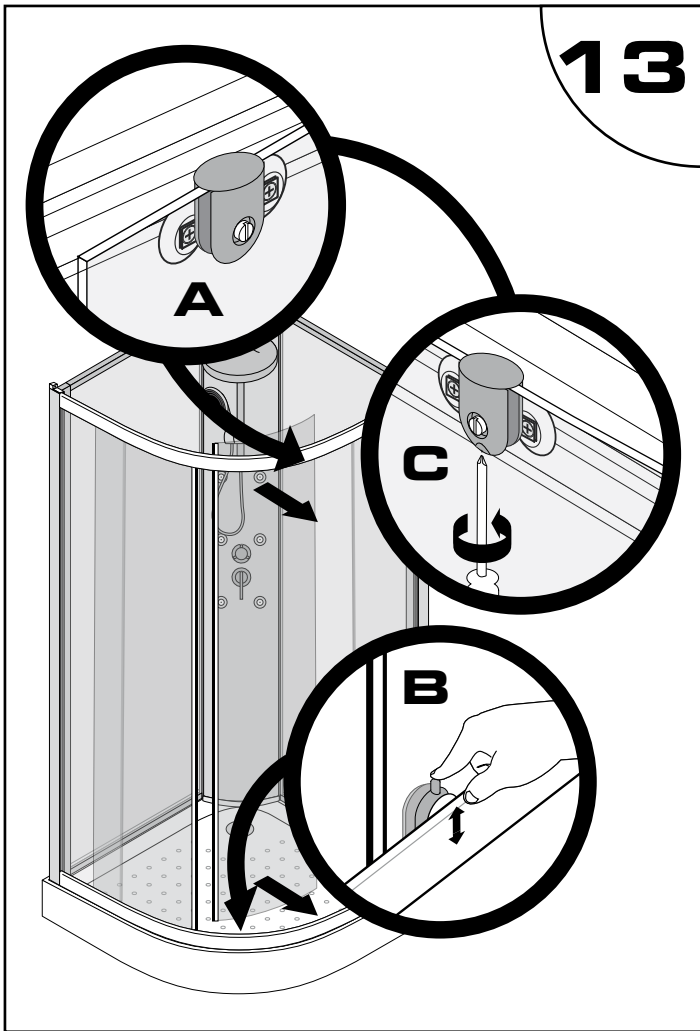

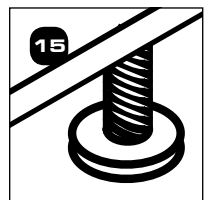
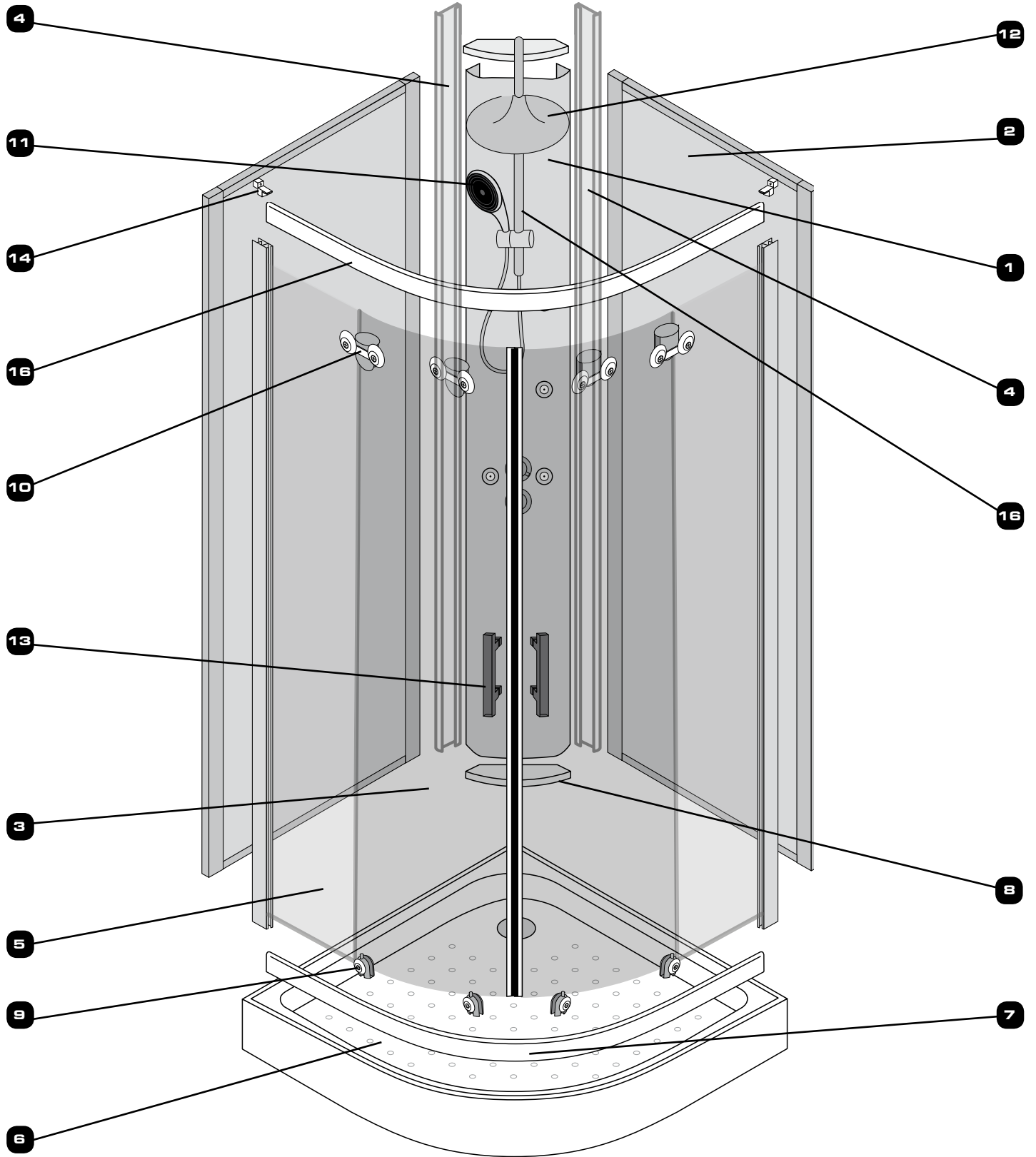
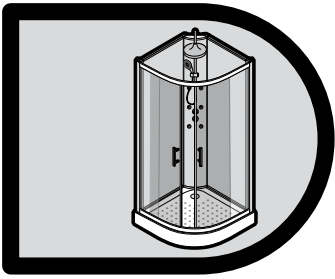

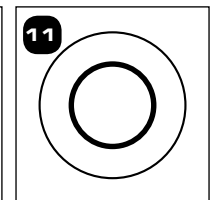
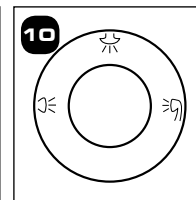
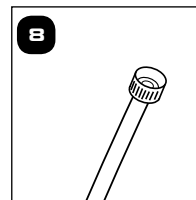
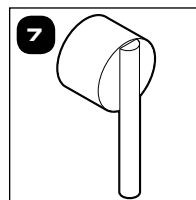
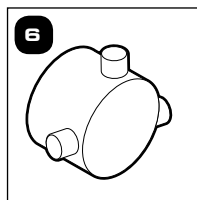
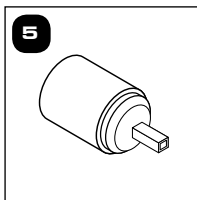
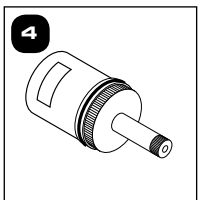
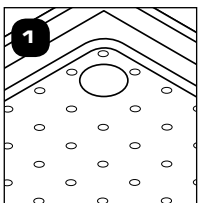
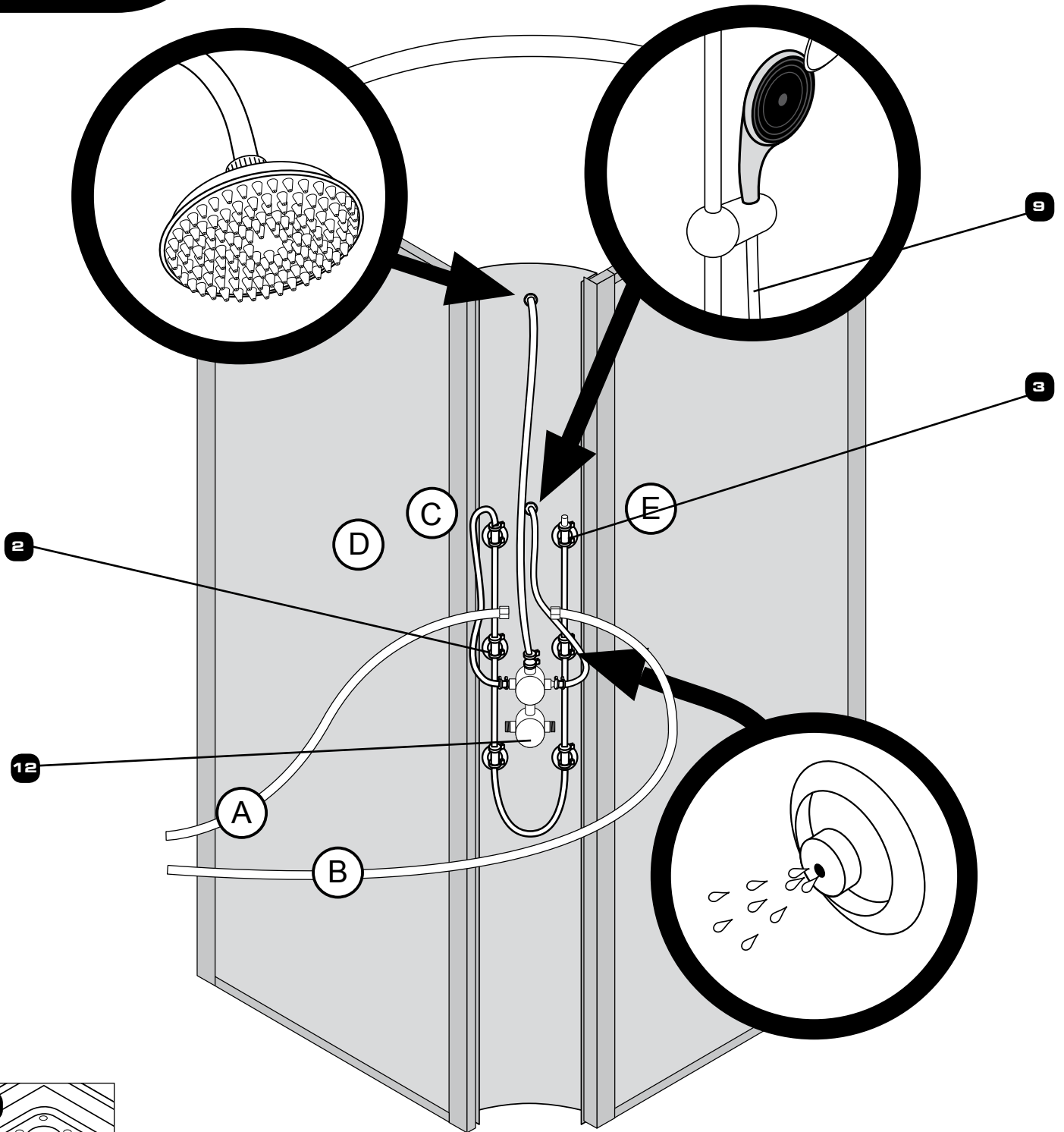

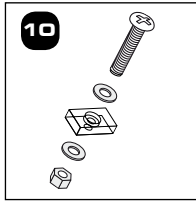
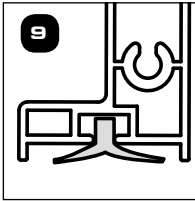
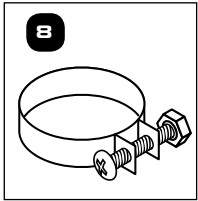
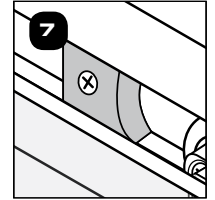
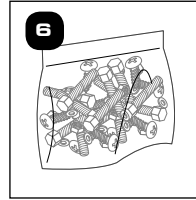
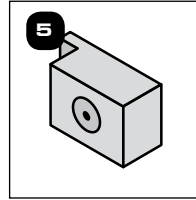
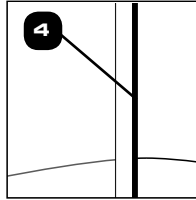
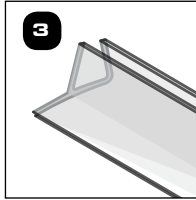
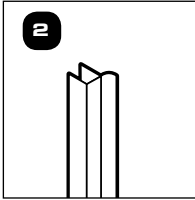
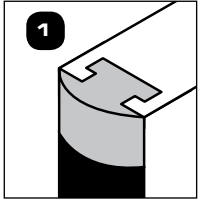
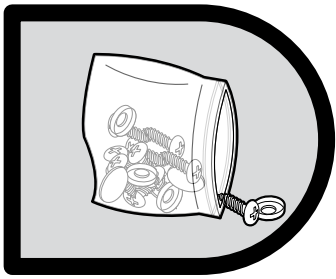

CONTENU DES CARTONS :

CARTON 1	CARTON 2	CARTON 3	CARTON 4
<ul style="list-style-type: none"> - Paroi fixe x 2 pcs - Portes coulissantes x 2 pcs (préassemblées avec joints magnétiques) - Joints étanches clipables long x 2 pcs - Joints étanches clipables courts x 2 pcs 	<ul style="list-style-type: none"> - Colonne - Platine de colonne x 2 pcs - Joints d'étanchéité x 2 pcs 	<ul style="list-style-type: none"> - Fond verre droit - Fond verre gauche 	<ul style="list-style-type: none"> - Receveur x 1 pc (avec pieds métal et bonde de 90 mm prémontée) - Profilé horizontale x 2pcs (haut et bas avec tampons amortisseurs pré-montés) - Ensemble de pomme de douche x 1 pc (avec flexible de douche et ses joints) - Barre laiton - Ensemble double roulettes de porte et ses caches x 2 pcs - Ensemble clipsage rapide de porte x 2 pcs - Poignée et bouton de porte x 2 pcs - Robinet mitigeur - Colliers de serrage pour tuyau hydraulique - Sachet de visserie pour fonds - Sachet de visserie pour assemblage de profilés - Notice de montage

RECOMMANDATIONS AVANT INSTALLATION :

CONDITIONS D'UTILISATION ET D'INSTALLATION – PRODUIT À EMPORTER

- 1.** Après les avoir déballés, contrôlez les composants par rapport au tableau ci-dessus. Vérifiez s'il n'y a pas de problème de qualité et s'ils n'ont pas subi de dommages lors du transport. Retirez le film de protection transparent sur les parties acryliques (receveur).
- 2.** Avant de commencer le montage de votre cabine de douche, la préparation des sols et des murs (carrelage, peinture, faïence,...) doit avoir été réalisée, le sol de la pièce où est installée la cabine devant assurer une parfaite étanchéité. Le présent produit n'est pas destiné à être encastré ou intégré. L'installation une fois terminée doit permettre un accès à toutes les connexions hydrauliques ou électriques pour les cabines concernées.
- 3.** Le sol doit être plat afin de permettre le déplacement de la cabine lors de l'installation.
- 4.** Des espaces latéraux, environ 30 cm sur les côtés de la cabine, doivent être libérés afin de permettre une désinstallation aisée pour une maintenance ultérieure (entretien, interventions, branchement...)
- 5.** Les branchements d'arrivée d'eau chaude et d'eau froide s'effectuent à l'aide d'un flexible femelle/femelle de 15/21mm.
- 6.** La vidange extérieure du receveur doit être un tuyau souple de diamètre 40 mm minimum afin d'éviter les transmissions de vibration
- 7.** Des flexibles souples d'arrivée d'eau d'une longueur de 50 cm minimum afin de permettre une installation et une connexion/ déconnexion plus aisée de la cabine
- 8.** Merci de prendre en compte la hauteur totale de votre cabine avant toute installation. Une trentaine de centimètre au-dessus de la douchette zénithale est nécessaire afin de permettre une évacuation efficace de l'air.
- 9.** Une production d'eau chaude constante de 55°C à 65°C est nécessaire (ballon d'eau chaude, cumulus, réserve d'eau chaude...)
- 10.** La pression d'arrivée d'eau chaude et froide doit se situer entre 3 bars (300000 Pascals) minimum et 5 bars (500000 Pascals) maximum. Un déséquilibre de pression d'un bar entre le chaud et le froid entraîne des risques de dysfonctionnement.
- 11.** Il convient lors de l'installation de nouvelles canalisations cuivres, de purger celles-ci avant le branchement final sur la robinetterie (les impuretés résiduelles peuvent obstruer les filtres ou la cartouche).
- 12.** Sur les cabines auto-étanches, le recours au silicone n'est pas recommandé. Dans certaines circonstances seulement il peut être utile, pour palier des défauts de montage. Dans ce cas, il faudra toujours poser le joint silicone sur l'extérieur de la cabine.



TABLEAU GÉNÉRAL

N°	QTÉ	DÉSIGNATION	N° CODE
1	1	Colonne Hydro équipée	704250-E
2	2	Paroi de fond verre	704250-D
3	2	Porte coulissante	704251-C
4	2	Joint clipsable etanche pour colonne	704250-J
5	1	Paroi fixe gauche	704251-W
	1	Paroi fixe droite	704251-B
6	1	Receveur	704251-A
7	1	Traverse basse	705003-F
8	2	Terminaison plastique pour colonne	704250-S
9	4	Roulette declipsage rapide	704250-O
10	4	Double roulettes	704250-G
11	1	Douchette	704252-E
12	1	Douchette zenithale	702641-J
13	2	Poignee	703370-AJ
14	2	Connecteur fixation murale	704250-K
15	4	Pied de receveur	704252-W
16	1	Traverse haute	705003-Q

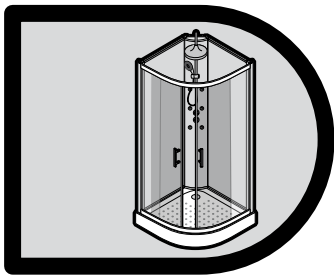

TABLEAU HYDRAULIQUE

N°	QTÉ	DÉSIGNATION	N° CODE
1	1	Bonde 90mm	704250-P
2	5	Buse double voie	703370-AL
3	1	Buse simple voie	703370-AR
4	1	Cartouche inverseur 3 voies	704252-Q
5	1	Cartouche céramique mitigeur	704252-R
6	1	Croisillon d'inverseur	704252-O
7	1	Poignée mitigeur	704252-P
8		Durit	703370-O
9	1	Flexible de douche	703370-P
10	1	Platine d'inverseur	704252-L
11	1	Platine mitigeur	704252-M
12	1	Mitigeur mécanique 3 voies	704252-N

DESCRIPTION CIRCUIT HYDRAULIQUE

- A** Alimentation eau froide/Robinet mitigeur
- B** Alimentation eau chaude/Robinet mitigeur
- C** Robinet inverseur/Pomme de douche
- D** Robinet inverseur/Buses orientables de colonne
- E** Robinet inverseur/Douche zénithale



TABLEAU QUINCAILLERIE

N°	QTÉ	DÉSIGNATION	N° CODE
1	4	Butée plastique pour joint magnétique	704250-T
2	4	Joint clipsable étanche pour portes	704250-L
3	4	Joint en U pour parois fixes	704250-I
4	2	Joint magnétique	704250-M
5	4	Platine de fixation	704250-H
6	1	Sachet de visserie profilés	704250-N
7	8	Amortisseur de porte	704250-R
8	12	Collier de serrage	703370-T
9	1	Joint waterproof de traverse	705003-O
10	1	Sachet de visserie étanche (set de 6)	705003-L

PRINCIPES DE FONCTIONNEMENT

MITIGEUR

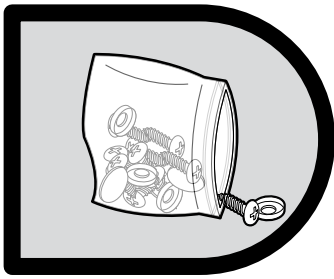
1. Ouvrir le robinet pour l'eau froide et chaude : Quand le robinet est ouvert, en tournant le levier vers la gauche et la droite, on peut régler la température de l'eau.

2. On peut changer de fonction entre la douche de tête, la douche à main et les jets en tournant le robinet vers la gauche et la droite.

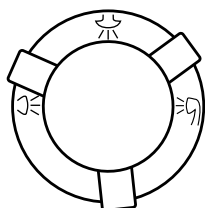

INVERSEUR

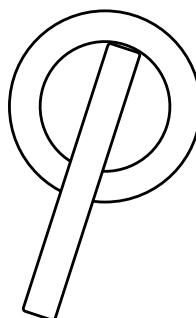

MITIGEUR
DÉBIT ET
RÉGLAGE D'EAU
CHAUDE / FROIDE

CONSEILS

NETTOYAGE ET MAINTENANCE

1. Pendant le transport, manipulez le produit avec précaution, évitez de lui faire supporter trop de poids, de le cogner ou de le secouer vivement. Si vous ne l'utilisez pas pendant un certain temps, veuillez maintenir l'environnement sec, aéré.

2. Assurez-vous que la bonde et le tuyau d'évacuation sont propres, nettoyez l'intérieur de la bonde régulièrement pour éviter tout engorgement.

3. Ne pas utiliser de tissu rugueux ou d'outils ni d'agent de nettoyage avec des solvants ou des granulés chimiques pour nettoyer la surface de la cabine et ne pas utiliser d'objets pointus et acérés, ni d'outils coupants pour gratter la surface de la cabine de douche.

4. Nettoyage quotidien : Utilisez un chiffon doux avec un détergent neutre pour nettoyer l'appareil. Si vous avez des difficultés à éliminer la saleté, vous pourrez utiliser du vinaigre à faible teneur en alcool avant de le rincer à l'eau claire.

5. Nettoyage du tartre : nettoyez la cabine de douche avec un détergent faiblement acide, comme un jus de citron ou du vinaigre chauffé à une certaine température (un peu chaud) Après le nettoyage, rincez à l'eau claire.

6. L'usage de détergents corrosifs est interdit et il ne faut pas verser de l'eau corrosive dans le receveur de douche. Il faut éviter le contact de la surface de la cabine de douche avec des objets d'une température supérieure à 100 degrés car ils endommageraient la cabine de douche.

7. Etant donné que les solvants organiques, tels que l'acétone, l'ammoniaque, l'essence et les produits chimiques fortement acides peuvent dissoudre ou même attaquer les parties acryliques et les revêtements chromés du produit, il est essentiel de ne pas utiliser ces produits sur la cabine.

ASTUCES POUR CONTREVENIR AUX DÉFAILLANCES GÉNÉRALES

DÉFAILLANCES	CAUSES POSSIBLES	SOLUTIONS
Les portes en verre coulissantes sont bloquées	-Les roulettes ne sont pas bien agencées. -Le receveur n'est pas horizontal.	-Agencer les roulettes. -Ajuster le receveur pour qu'il soit horizontal.
Il n'y a pas d'eau ou la pression d'eau est trop basse	-La pression d'eau n'est pas normale -La valve du mitigeur est verrouillée ou n'est pas connectée. -Le tuyau d'eau est fendu ou obstrué.	-Contrôler la pression d'eau. -Connecter ou réparer et changer la valve. -Contrôler et nettoyer le tuyau

AVERTISSEMENTS :

Vérifiez impérativement le bon fonctionnement hydraulique de votre cabine intégrale avant sa mise en place définitive :

- resserrez tous les colliers et tous les flexibles
- siliconez tous les assemblages et têtes de vis
- mettez en eau avant toute installation définitive en vérifiant le bon fonctionnement des buses et de la douchette.

- Il est déconseillé de laisser un enfant utiliser la cabine sans surveillance à moins de l'avoir averti, au préalable, des conditions de sécurité fondamentales et de s'être assuré de sa bonne compréhension.

- Le constructeur décline toute responsabilité en cas de sinistres par suite d'une pose ou d'une utilisation non conforme du produit.

ATTENTION ! NE PAS OBSTRUER LES PASSAGES D'EAU :
Cela peut provoquer des surchauffes et des anomalies dans le fonctionnement de votre cabine.

NOTE: Les accessoires qui sont à changer doivent correspondre aux paramètres exigés par le produit. Si les astuces mentionnées ci-dessus ne vous permettent pas de régler la défaillance, faites appel à des professionnels pour effectuer la réparation ou contactez le point de vente où vous avez acheté ce produit en leur présentant les justificatifs d'achat pour bénéficier de la garantie. Notre société n'assumera aucune responsabilité concernant les dommages ou les pertes dues à un usage inadéquat ou une réparation inadéquate effectuée par les utilisateurs.

GARANTIE:

GARANTIE & SERVICE APRES-VENTE – PRODUIT À MONTER SOI-MÊME

ATTENTION :
CONSERVER TOUT DOCUMENT OFFICIEL D'ACHAT
(REMISE FISCALE, BORDEREAU DE LIVRAISON, FACTURE ETC.)

- 1) La cabine est garantie pour une période de deux ans à partir de la date d'achat, prouvé par un document officiel qui mentionne le nom du revendeur et la date à laquelle a été effectuée la vente.
- 2) La garantie sera appliquée par la substitution des pièces défectueuses à l'origine en cas de vice de fabrication.
- 3) Ne sont pas couvertes par la garantie toutes les pièces devenues défectueuses à cause de négligence, d'usage impropre du produit, de mauvaise installation (sans avoir suivi les instructions de montage), de mauvaise manipulation, de dommages causés pendant le transport c'est à dire les dommages ne relevant pas d'un problème de fabrication.
- 4) Toute inobservation des conditions d'utilisation d'installation et d'entretien objet de la présente notice constitue une cause d'exonération des garanties légales et conventionnelles et exonère en outre le fournisseur des dommages/incidents de toute nature.

La garantie s'exerce au domicile du client ou du revendeur, coût de transport et de démontage/montage à la charge du client.
Dans le cas d'une intervention à domicile, l'utilisateur est tenu de payer les dépenses au service d'assistance.
Toute demande d'assistance après-vente, s'effectue :

Par Téléphone au : +33(0)2 47 42 72 30
Par fax : +33(0)2 47 42 72 28
Par Courriel (E-mail) : sav.cabines@gelcodesign.fr
Par internet site : www.sav.gelco.fr

Il vous sera demandé :

- le NOM de votre PRODUIT (cf facture d'achat ou ticket de caisse)
- Sa DATE D'ACHAT (cf facture d'achat ou ticket de caisse)
- Sa DATE D'INSTALLATION (par vous même ou selon la facture de l'installateur)

Documents à avoir avec vous prioritairement :

- NOTICE DE MONTAGE fournie avec votre produit.
- LA NATURE DU DÉFAUT (vous pouvez vous aider de la liste des pièces de rechange inclus à la notice)
- votre ADRESSE COMPLÈTE
- votre NUMÉRO DE TÉLÉPHONE
- votre courriel (E-mail)

